



# MANUAL PARA RELOJ RECEPTOR DE SEÑAL



*UltraBeep*

**LEA ANTES DE USARLO**

## 1. Componentes del equipo



Cargador de batería

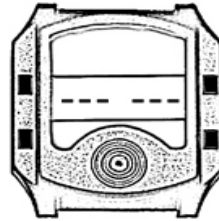

Receptor (Reloj de muñeca)

## 2. Especificaciones del receptor

- a. Sensitivity of reception : -105dBm
- b. Sound output : 5dBm
- c. Power supply : DC3.6V / 450mA/ Li-ion Polymer
- d. Device style : Wrist watch type
- e. Low battery function : Available
- f. Alert options : Vibration / Sound mode
- g. Registered tables : Up to 999 table numbers
- h. Melody sounds options : 3 Types
- i. Dimensions : 45X51X16 mm
- j. Operational frequency : UHF
- k. Display panel size : 0.3 inch

## 3. Funciones del Reloj

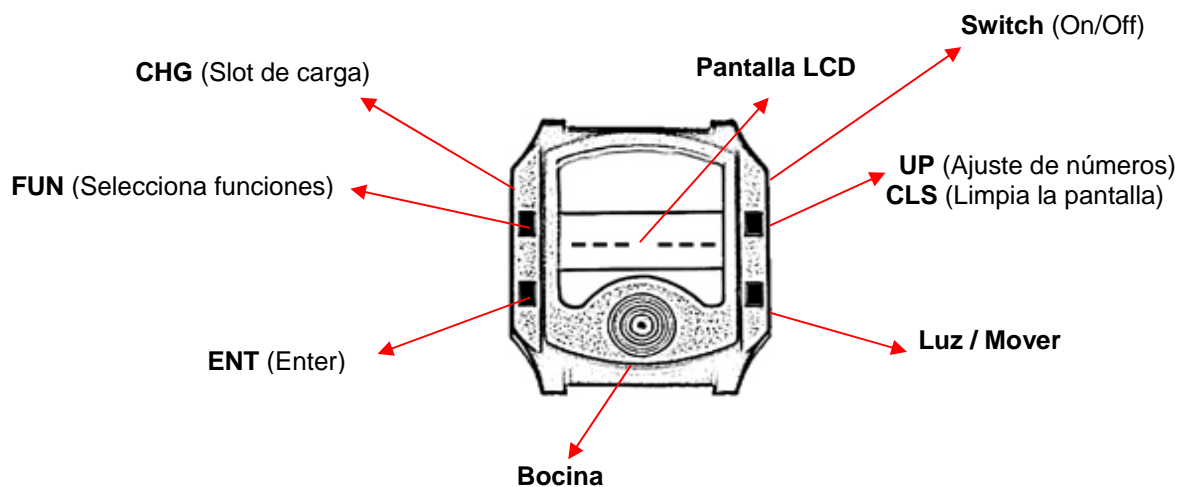

#### 4. Cómo encender o apagar el reloj?

El Reloj empieza a funcionar automáticamente una vez que se encienda, empieza sonando una melodía y vibrando mientras que en la pantalla se despliega lo siguiente “333”, “222”, “111”, “000”, después de eso despliega el signo “-” que indica que está en modo de espera lo que reduce el consumo de batería.

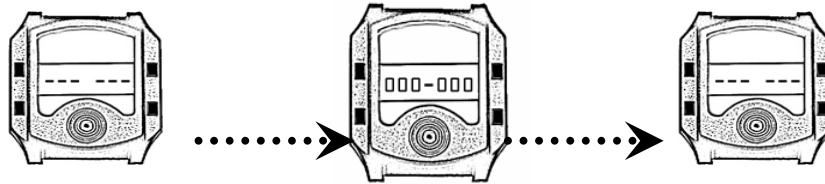

#### 5. Cómo registrar mesas en los relojes

##### 5.1 Registrar una sola mesa

1. Oprima el botón **FUN** por tres segundos en el modo de reposo, y en la pantalla aparecerá **F1**.
2. Oprima el botón **ENT** y el “001” se desplegará en la pantalla con el último dígito “1” parpadeando.
3. Tome una de sus botoneras “Push for Service” (en este caso la que quiere en la mesa 1) y oprima el botón de llamado, la pantalla se borra por un momento y el número “1” deja de parpadear.
4. El registro de la mesa quedó listo.
5. Oprima el botón **ENT** para que el reloj regrese a modo de espera. **(siga los pasos de la gráfica)**

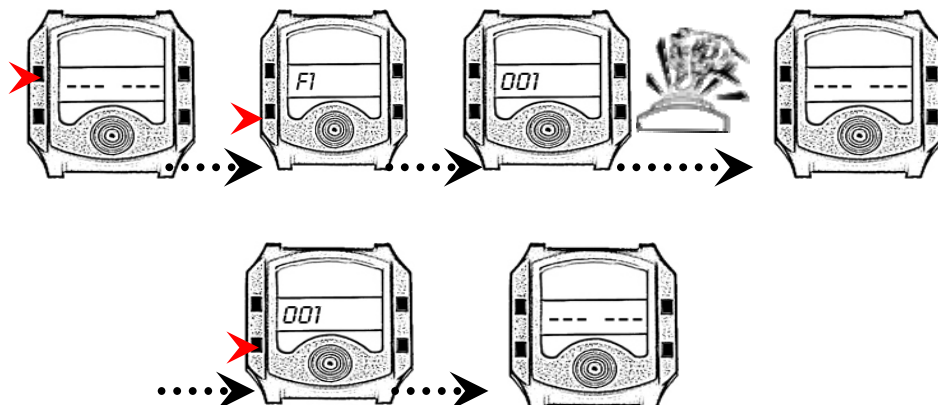

## 5.2 Cómo registrar varias mesas

1. Siga los pasos 1, 2 y 3 descritas arriba en “Registrar una sola mesa”, y posteriormente haga lo siguiente.
2. Seleccione el siguiente número que desee registrar en el reloj oprimiendo el botón **UP**, por ejemplo “002”.
3. Oprima oprima el botón de llamado de la botonera que desea registrar, la pantalla se borra por un momento y el número “2” deja de parpadear.
4. Repita las instrucciones 2 y 3 para seguir registrando más mesas.
5. Para salir Oprima el botón **ENT**, el reloj quedará en modo de espera.

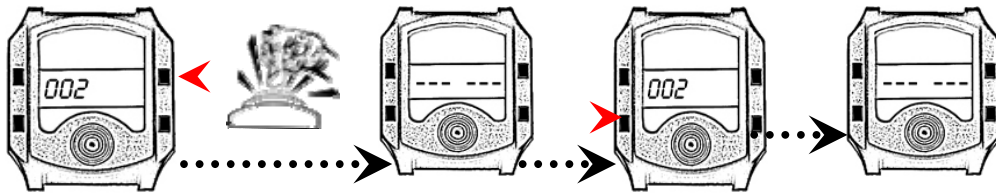

## 6. Cómo borrar las mesas del Reloj

### 6.1 Borrar una sola mesa

1. Oprima el botón **FUN** por tres segundos en el modo de reposo, y en la pantalla aparecerá **F1**.
2. Selleccione **F4** con el botón **UP**.
3. Oprima **ENT** y la primera mesa registrada se desplegará.
4. Seleccione el número de mesa que desea eliminar utilizando el botón, por ejemplo “001”.
5. Oprima el botón de **Luz/Mover**, el número seleccionado parpadea y se borra, y el siguiente número de mesa se muestra en la pantalla
6. Oprima el botón **ENT** para que el reloj regrese a modo de espera. **(siga los pasos de la gráfica).**

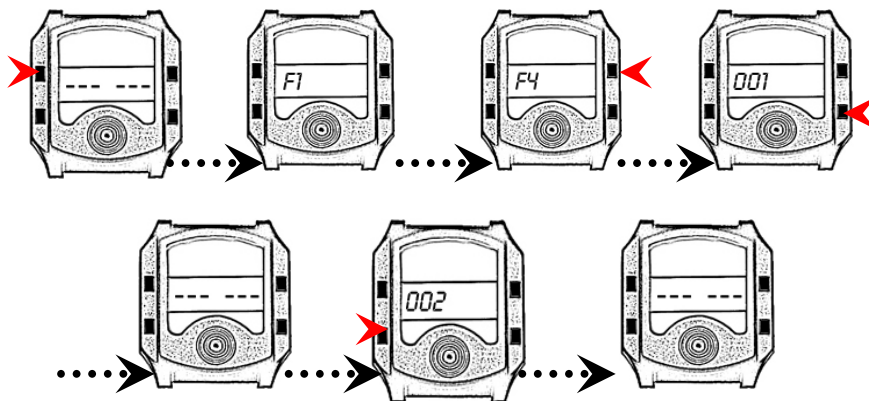

## 6.2 Borrar todas las mesas

1. Siga las instrucciones 1,2 y tres de la sección “**Borrar una sola mesa**”.
2. Oprima el botón **Luz/Mover** por 3 segundos, la pantalla se borra totalmente (tarda entre 15 y 25 segundos).
3. El reloj queda reinicializado cuando en la pantalla se despliega “000”. Si no sucede así, repita el procedimiento hasta obtener “000” en la pantalla.
4. Oprima el botón **ENT** para que el reloj regrese a modo de espera. **(siga los pasos de la gráfica).**

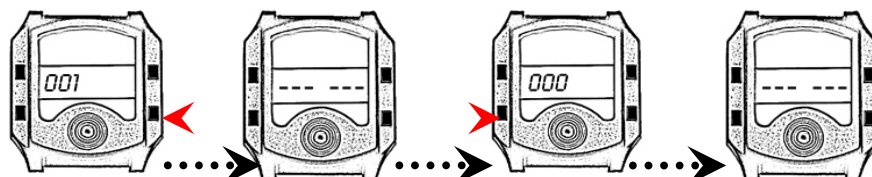

**Nota: Por favor asegúrese de haber reiniciado el reloj antes de agregar alguna mesa.**

## 7. Cambiar la melodía de la alerta

1. Oprima el botón **FUN** tres segundos en el modo de espera, **F1** aparecerá.
2. Seleccione **F2** usando el botón **UP**.
3. Oprima **ENT**, y el “01” se desplegará en la pantalla.
4. Seleccione la melodía usando **UP** por ejemplo “02”.
5. Oprima **ENT**, El reloj vuelve a modo de espera.

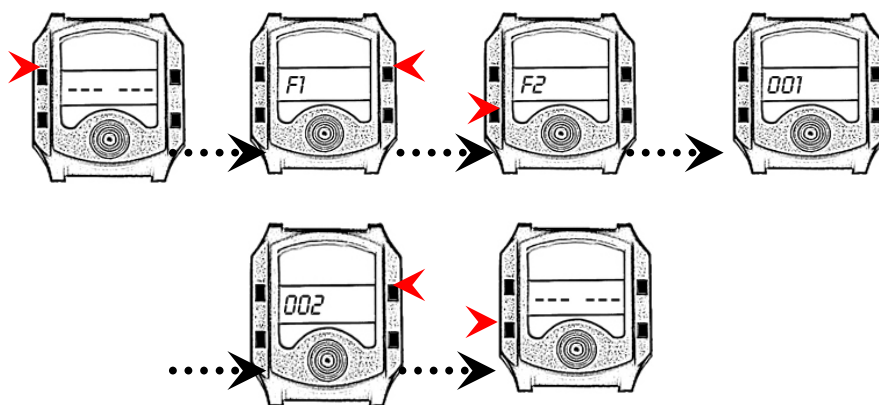

Tipos de melodía	
01	Beep
02	Beep Beep (two times)
03	Melody

**IMPORTANTE: Si no desea que el reloj haga ruido y que vibre únicamente, oprima cuando esté en modo de espera el botón ENT durante 3 segundos y la melodía ya no sonará, quedando únicamente en modo vibratorio. Para regresar a la melodía vuelva a oprimir ENT tres segundos.**

### 8. Establecer el tiempo del llamado en la pantalla

1. Oprima **FUN** 3 segundos y, **F1** aparecerá en la pantalla.
2. Seleccione **F3** con el botón **UP**.
3. Oprima **ENT**, y el "00" mostrará en la pantalla.
4. Seleccione el tiempo de duración del llamado en la pantalla con el botón **UP** ejemplo "02".
5. Oprima **ENT**, el reloj vuelve a modo de espera.

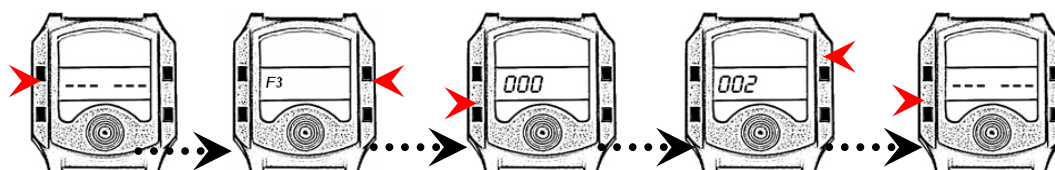

Intervalos de tiempo en pantalla	
00	Ilimitado (no se borra hasta recibir otro llamado)
01	05 Segundos
02	10 Segundos
03	15 Segundos
04	20 Segundos
05	30 Segundos

**Nota:** Cuando el número se despliega en la pantalla, puede oprimir el botón **CLS** para borrar la pantalla.

### 9. Poner la hora al reloj

1. Oprima **FUN** tres segundos en el modo de espera, **F1** aparece en pantalla.
2. Seleccione **F6** con el botón **UP**.
3. Oprima **ENT**, y la hora se mostrará en la pantalla.
4. Seleccione la hora usando el botón **UP** y el botón **Luz/Mover**
5. Oprima **ENT**, la hora se mostrará y el reloj quedará en modo de espera.

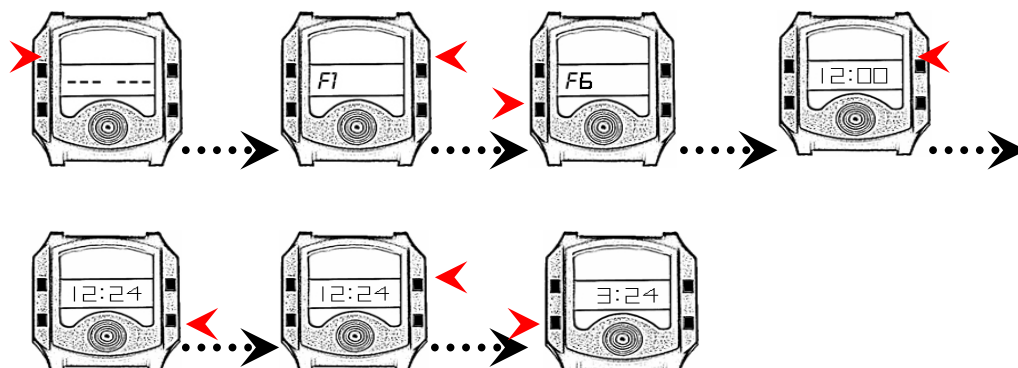

**IMPORTANTE:**

- **La garantía de la pila del reloj es de 6 meses.**
- **El reloj es una pieza de radiofrecuencia sensible, No lo utilice en lugares con amplificadores de señales.**
- **Cuando lo limpie no utilice agua ni trapos mojados.**
- **NO desarme el reloj.**
- **NO utilice cargadores para celular, ÚNICAMENTE el cargador del reloj.**

Soporte: [soporte@LRSmexico.com](mailto:soporte@LRSmexico.com)

Tel: (55) 5662-2791

[www.LRSmexico.com](http://www.LRSmexico.com)

[www.ultrabeep.com](http://www.ultrabeep.com)